



המניע
משאבות בע"מ
HAMENIA PUMPS LTD.

משאבות נירוסטה



משאבות להגברת לחץ
למערכות מזוג אויר, כבוי אש
אספקת מים ונוזלים, השקיה
שטיפה וסחרור מים

סדרה GZA



משאבות במבנה מונובלוק אופקי
לפי תקן DIN 24255
מנירוסטה 304 או 316
תוצרת סין

שימושים עיקריים
המשאבות משמשות במערכות
אספקת מים, הגברת לחץ,
מזוג אוויר, כבוי אש, השקיה,
שטיפה וסחרור



תחומי עבודה
לחץ עבודה מקסימלי - 10 אטמ'

טמפ' עבודה מקסימלית:
סטנדרטי - עד 80°C
לפי דרישה - עד 110°C

מנוע תלת פאזי TEFC
בדוד F, הגנה IP55
380 V , 50 HZ , 2900 RPM

שרטוט חתך ורשימת חלקים

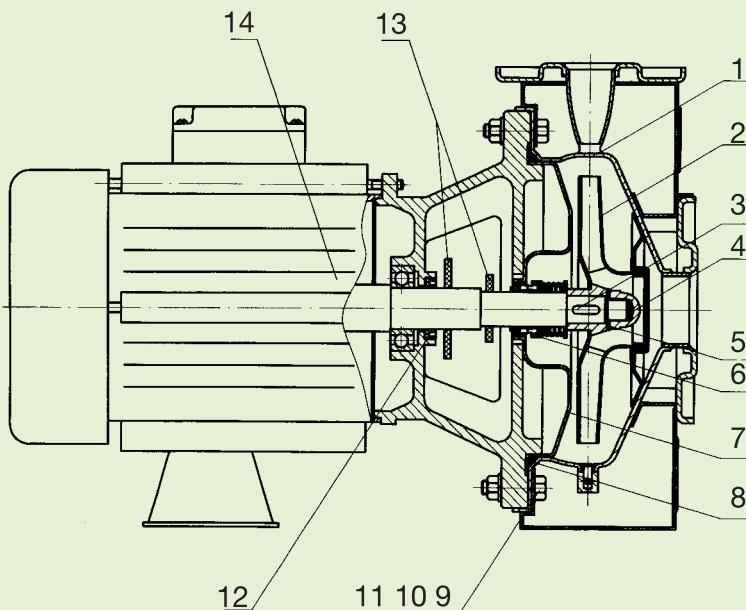

1. CASING
2. IMPELLER
3. KEY
4. IMPELLER NUT
5. WASHER
6. MECHANICAL SEAL
7. BACK COVER
8. "O" RING
9. BOLT
10. NUT
11. WASHER
12. FRONT SEAL
13. WATER PROOF RING
14. MOTOR

סדרה GZA

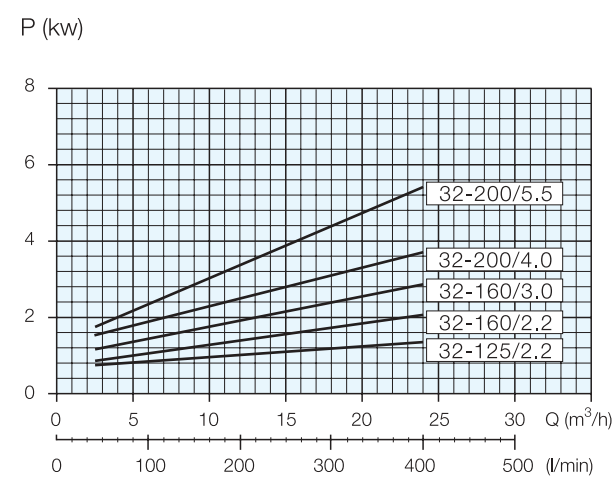
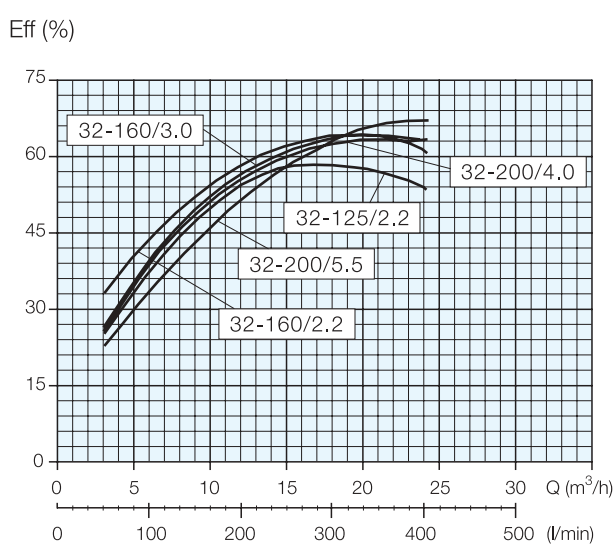
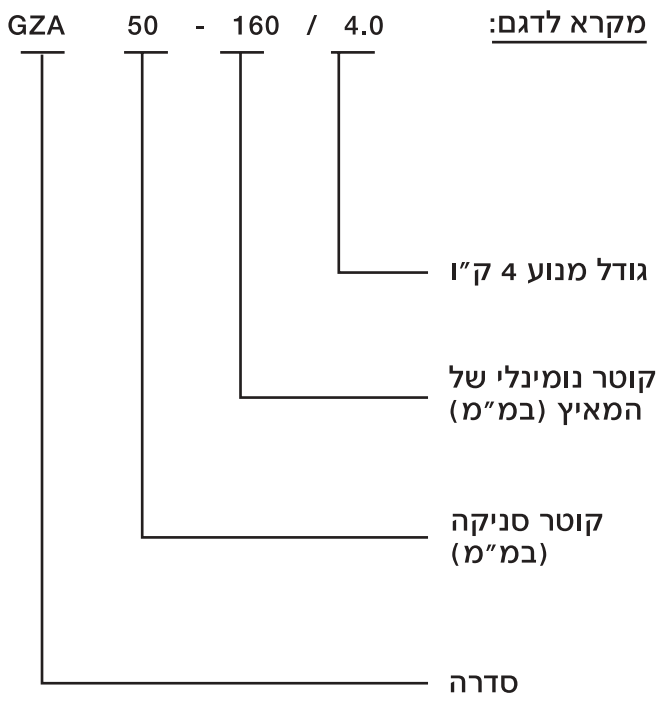
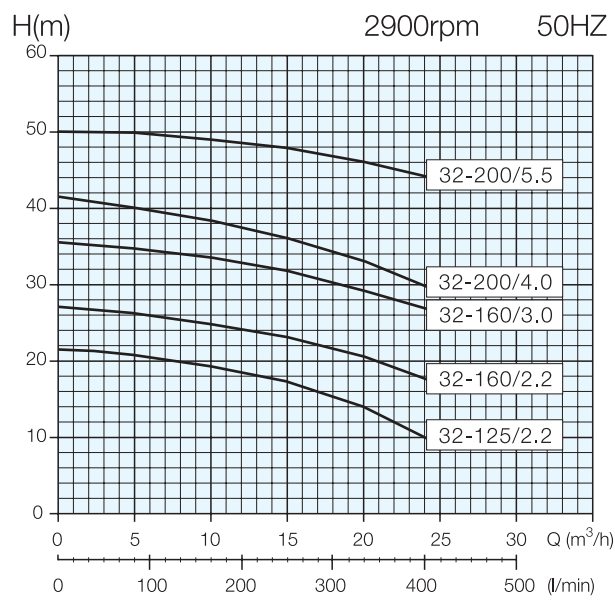

סדרה GZA

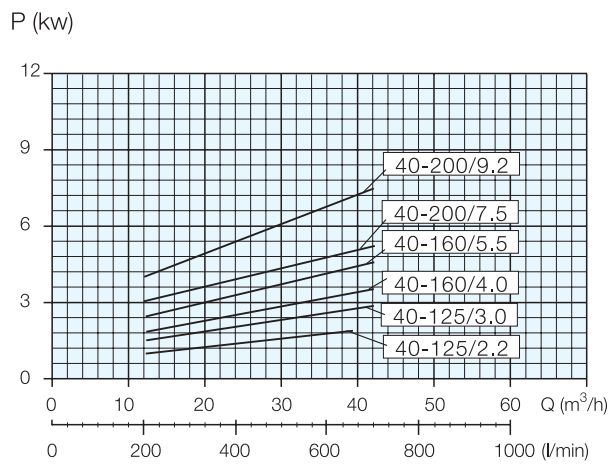
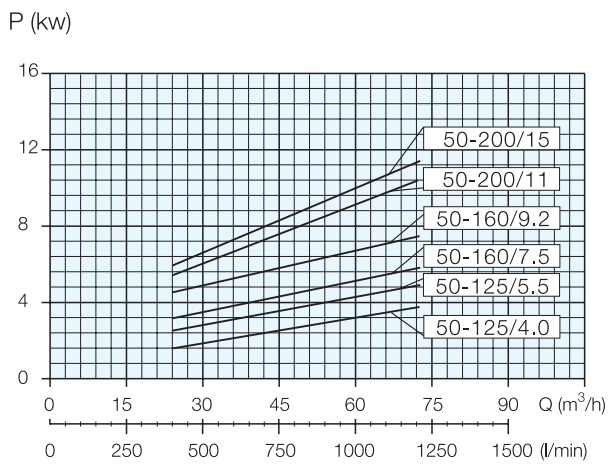
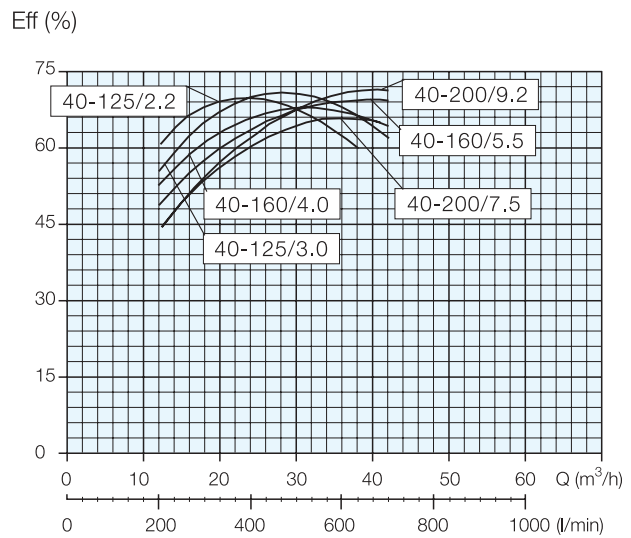
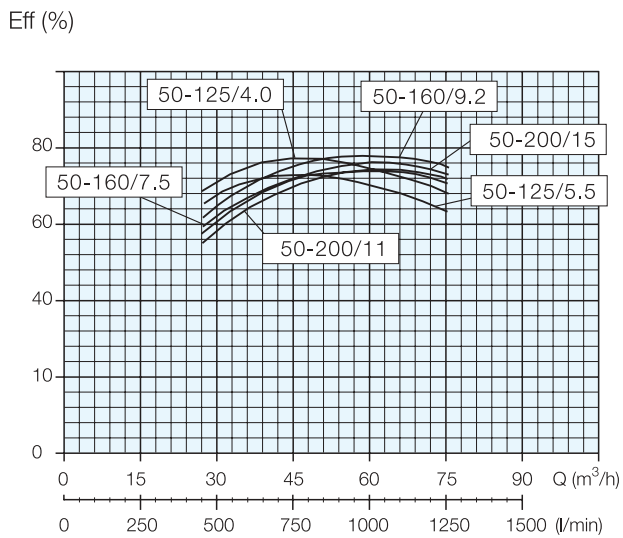
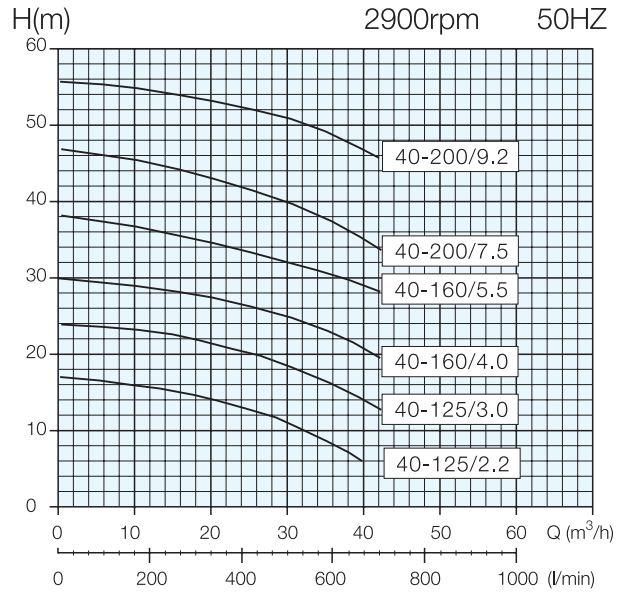
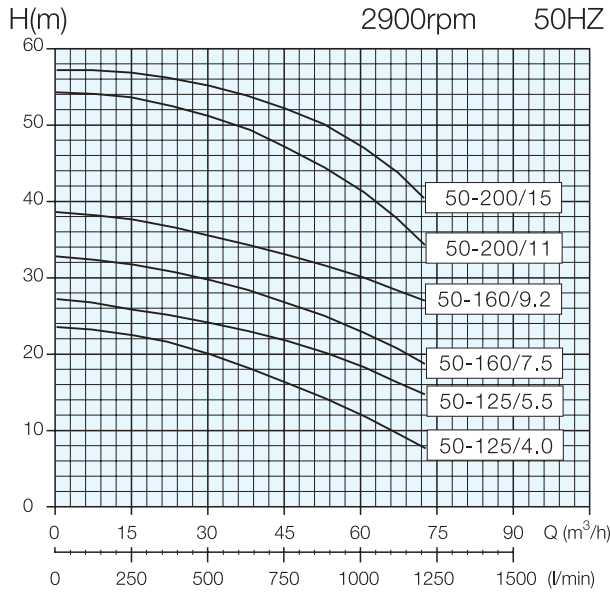

סדרה GZA

שרטוט מידות

1 (2.2 – 4.0 KW)

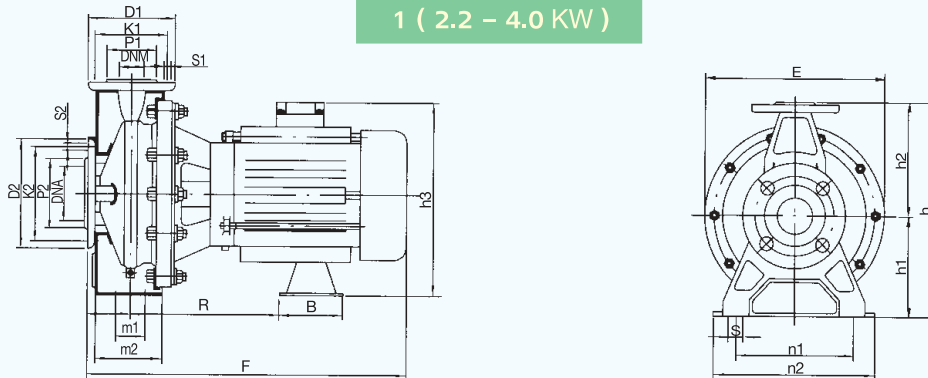

2 (5.5 – 9.2 KW)

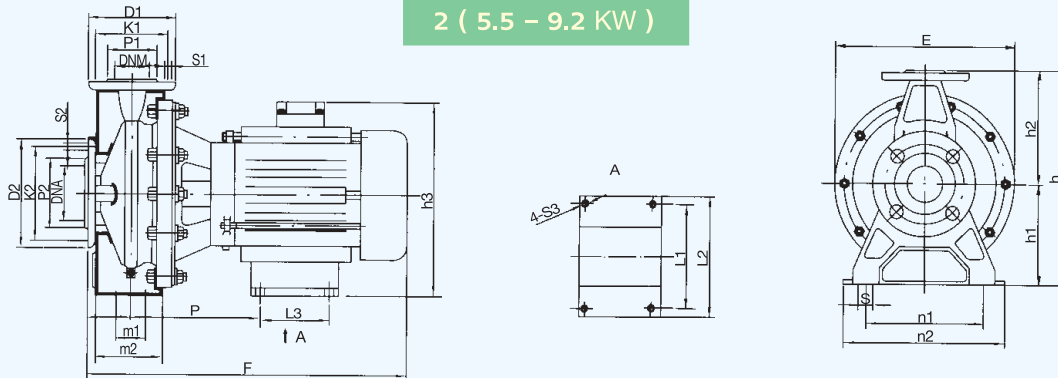

3 (11.0 – 15.0 KW)

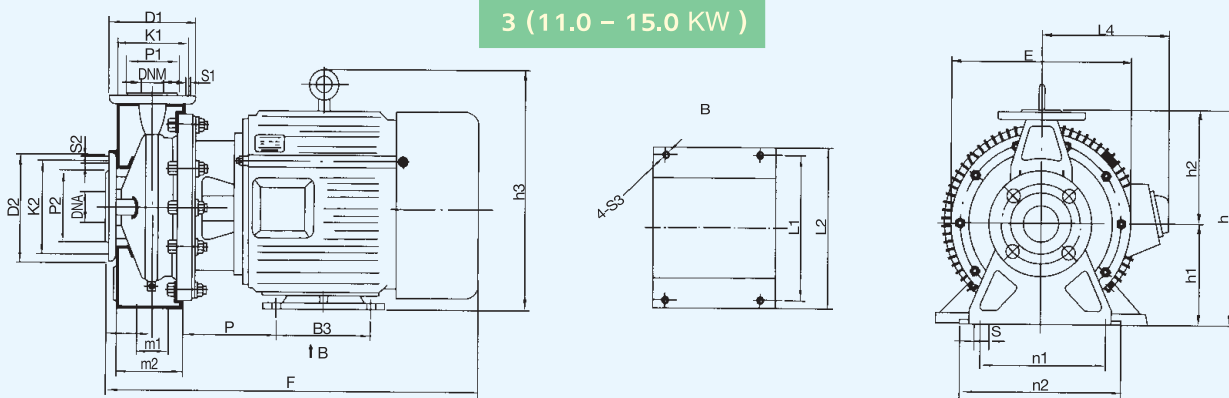

דגם Model	E	F	h	h1	h2	h3	a	m1	m2	n1	n2	S	B	R	P	L1	L2	L3	L4	S3	D2	K2	P2	S2	D1	K1	P1	S1	DNA	DNM	משקל (ק"ג) Weight(Kg)
GZA -32-125/2.2	244	492	292	132	160	252	80	70	118	190	240	15	42	223	/	/	/	/	/	/	165	125	99	18	140	100	76	18	50	32	29.5
GZA -32-160/2.2	244	492	292	132	160	252	80	70	118	190	240	15	42	223	/	/	/	/	/	/	165	125	99	18	140	100	76	18	50	32	29.7
GZA-32-160/2.2	244	481	292	132	160	269	80	70	118	190	240	15	38	241	/	/	/	/	/	/	165	125	99	18	140	100	76	18	50	32	35.5
GZA-32-200/4.0	295	519	340	160	180	297	80	70	118	190	240	15	48	233	/	/	/	/	/	/	165	125	99	18	140	100	76	18	50	32	43
GZA-32-200/5.5	295	582	340	160	180	340	80	70	118	190	240	15	/	/	205	216	248	140	/	14	165	125	99	18	140	100	76	18	50	32	63
GZA-40-125/2.2	244	489	292	132	160	252	80	70	118	190	240	15	42	220	/	/	/	/	/	/	185	145	118	18	165	125	99	18	65	40	30
GZA-40-125/3.0	244	479	292	132	160	269	80	70	118	190	240	15	38	238	/	/	/	/	/	/	185	145	118	18	165	125	99	18	65	40	36
GZA-40-160/4.0	244	479	292	132	160	269	80	70	118	190	240	15	48	233	/	/	/	/	/	/	185	145	118	18	165	125	99	18	65	40	40
GZA-40-160/5.5	244	582	292	132	160	312	80	70	118	190	240	15	/	/	205	216	248	140	/	14	185	145	118	18	165	125	99	18	65	40	62
GZA-40-200/7.5	295	602	340	160	180	340	100	70	136	212	265	15	/	/	205	216	248	140	/	14	185	145	118	18	150	110	84	18	65	40	68
GZA-40-200/9.2	295	641	340	160	180	340	100	70	136	212	265	15	/	/	224	216	248	140	/	14	185	145	118	18	150	110	84	18	65	40	78
GZA-50-125/4.0	244	509	292	132	160	297	100	70	142	212	265	15	48	243	/	/	/	/	/	/	185	145	118	18	185	145	118	18	65	50	41
GZA-50-125/5.5	244	612	292	132	160	340	100	70	142	212	265	15	/	/	215	216	248	140	/	14	185	145	118	18	185	145	118	18	65	50	62
GZA-50-160/7.5	244	612	340	160	180	340	100	70	142	212	265	15	/	/	215	216	248	140	/	14	185	145	118	18	185	145	118	18	65	50	67
GZA-50-160/9.2	244	651	340	160	180	340	100	70	142	212	265	15	/	/	234	216	248	140	/	14	185	145	118	18	185	145	118	18	65	50	77
GZA-50-200/11.0	295	696	360	160	200	385	100	70	140	212	265	15	/	/	216	254	330	210	265	15	185	145	118	18	165	125	99	18	65	50	135
GZA-50-200/15.0	295	696	360	160	200	385	100	70	140	212	265	15	/	/	216	254	330	210	265	15	185	145	118	18	165	125	99	18	65	50	146

סדרה WB

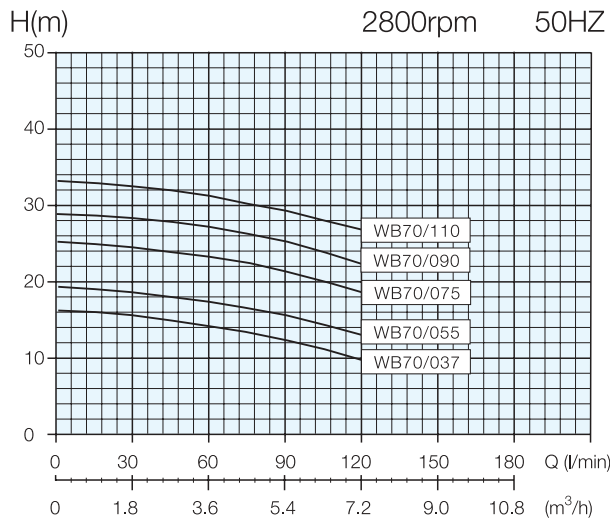

משאבות במבנה מונבולק אופקי
עם חבורי הברגה מנירוסטה 304 או 316
תוצרת סין

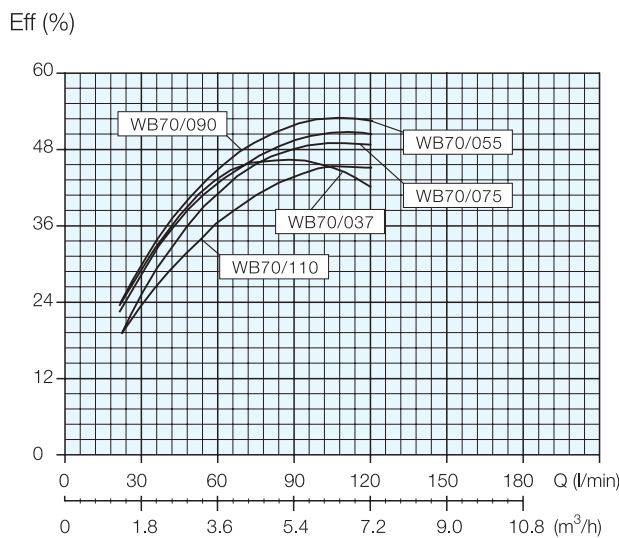

שימושים עיקריים
המשאבות משמשות במערכות
הגברת לחץ, אספקת מים,
השקיה, שטיפה וסחרור

תחומי עבודה
לחץ עבודה מקסימלי – 8 אטמ'
טמפ' עבודה מקסימלית – 80°C

מנוע תלת פאזי TEFC
בדוד F, הגנה IP55
380 V, 50 HZ, 2800 RPM

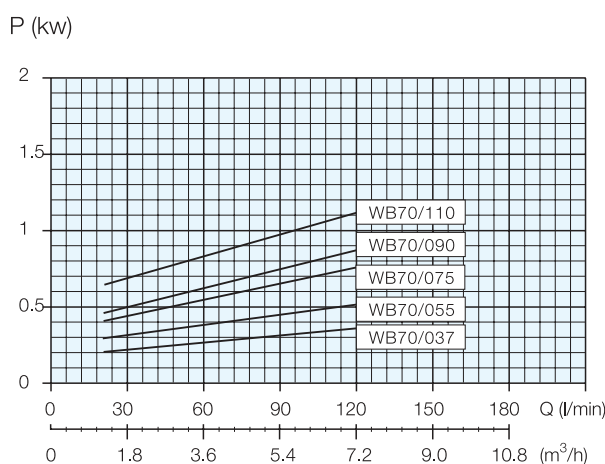

מקרא לדגם WB 70 / 110

גודל מנוע 1.1 ק"ו

תחום ספיקה
אופטימלית
בליטר / דקה

סדרה

סדרה WB

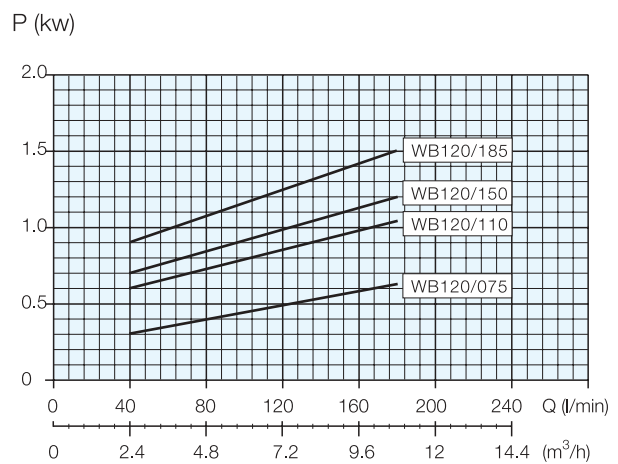
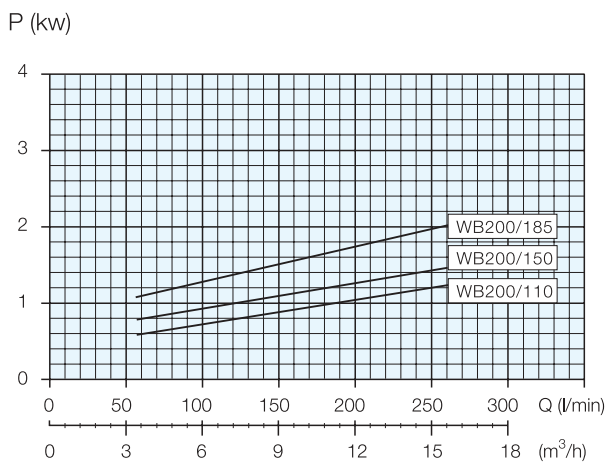
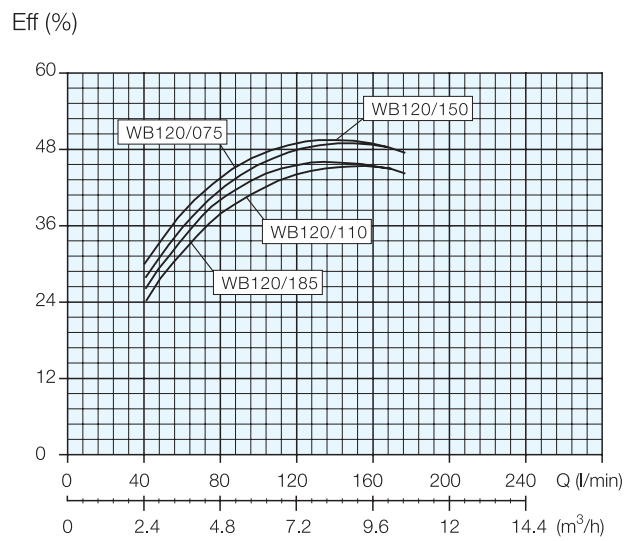
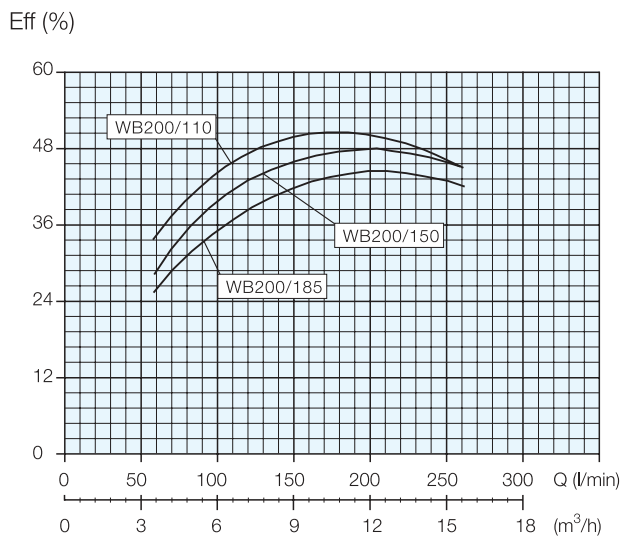
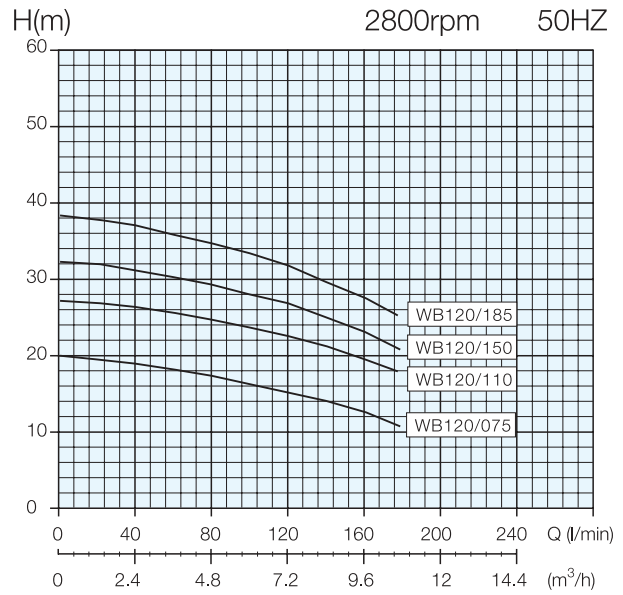
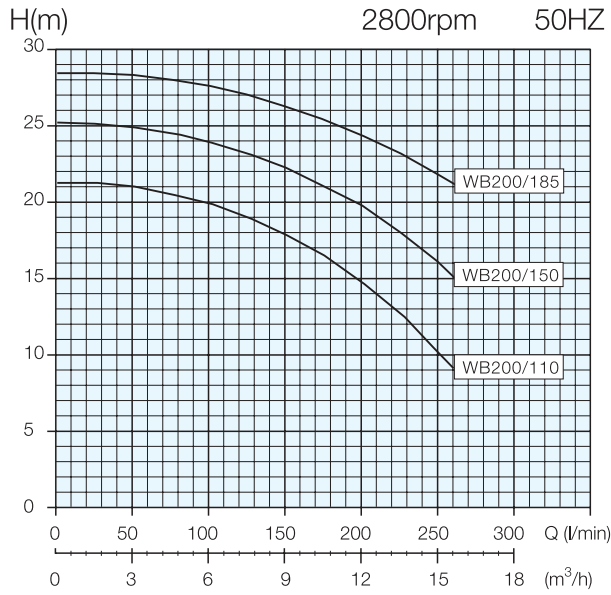

שרטוט מידות

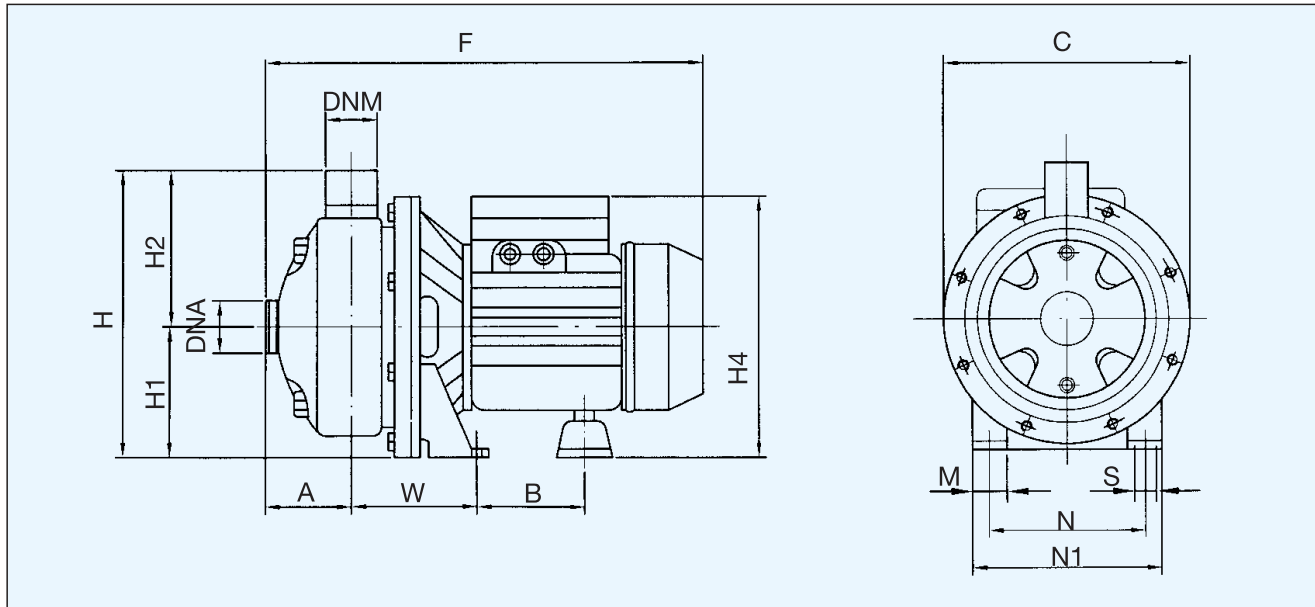

דגם Model	מידות (מ"מ) Dimensions (mm)															משקל (ק"ג) Weight (Kg)
	A	C	F	H	H1	H2	H4	M	N	N1	S	W	B	DNA	DNM	
WB 70/055	52	213	315	232	108	124	213	39	120	158	9	92	82	G1 1/4"	G1"	8.8
WB 70/075	52	213	315	232	108	124	213	39	120	158	9	92	82	G1 1/4"	G1"	10
WB 70/090	52	213	315	232	108	124	213	39	120	158	9	92	82	G1 1/4"	G1"	11
WB 70/110	52	235	386	252	120	132	234	39	140	180	9	94	82	G1 1/4"	G1"	14.6
WB 120/075	52	213	315	232	108	124	213	39	120	158	9	92	82	G1 1/4"	G1"	10
WB 120/110	52	213	370	232	108	124	224	39	120	158	9	92	82	G1 1/4"	G1"	11.6
WB 120/150	52	235	386	252	120	132	234	39	140	180	9	94	82	G1 1/4"	G1"	15.8
WB 120/185	52	235	386	252	120	132	234	39	140	180	9	94	82	G1 1/4"	G1"	17
WB 200/110	52	213	370	232	108	124	224	39	120	158	9	92	82	G1 1/4"	G1"	11.6
WB 200/150	52	213	370	232	108	124	224	39	120	158	9	92	82	G1 1/4"	G1"	15
WB 200/185	52	213	370	232	108	124	224	39	120	158	9	92	82	G1 1/4"	G1"	16

חברות מיוצגות:

משאבות הדיסק המהפכנית לחומרים שוחקים וצמיגים.

משאבות ואקום, משאבות עם הנעה מגנטית, משאבות לנוזלים חמים (שמן, מים), משאבות יניקה עצמית.

משאבות טבולות לביוב.

משאבות כיבוי אש לפי NFPA 20, מאושרות FM/UL, משאבות טורבינה אנכיות, משאבות תהליך לפי ANSI.

רח' בית אלפא 7, ת.ד. 57171, מיקוד: 61571 תל-אביב. טל. 03-5622011, פקס. 03-5621843

www.hamenia.co.il e-mail:sales@hameniapumps.com